

## ALLASVAUNUT

Kavikan allasvaunu on suunniteltu erityisesti ammattikeittiöiden monipuolisiin tarpeisiin. Vaunu sopii erinomaisesti likaisille astioille liotusvaunuksi tai ruoan esivalmistuksen apuvaunuksi, ja sen kestävä rakenne varmistaa pitkän käyttöiän vaativissa ympäristöissä.

Allasvaunu on helppo puhdistaa ja tyhjentää, mikä tekee siitä hygieenisen ja käytännöllisen ratkaisun eri työtilanteisiin. Pohjassa oleva palloventtiili mahdollistaa vaivattoman ja nopean tyhjennyksen, mikä säästää aikaa ja parantaa keittiön työnkulun sujuvuutta.

Hiljaiset ja herkkäliikkeiset Mannerin kuulalaa-keroidut Tango-pyörät takaavat sujuvan liikkumisen, ja kahden pyörän lukitus lisää turvallisuutta.



Kuvassa A100 vaunu

Tarkemmat mittakuvat ladattavissa verkkosivuiltamme.

## TEKNISET TIEDOT

	A70	A100	A150	A200
Altaan ulkomitat	600 x 600 mm	600 x 600 mm	600 x 600 mm	800 x 600 mm
Korkeus*	700 mm	700 mm	745 mm	745 mm
Altaan sisämitat	550 x 550 x 250 mm	550 x 550 x 350 mm	550 x 550 x 500 mm	750 x 550 x 500 mm
Tilavuus	90 litraa	100 litraa	150 litraa	200 litraa

\*Korkeus on valittavissa

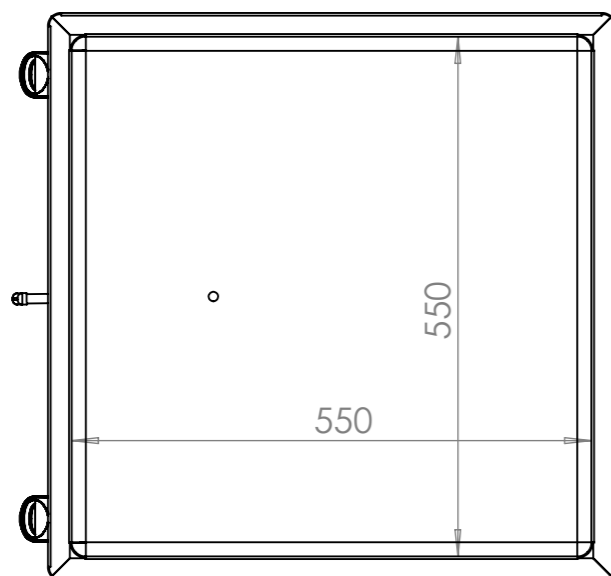
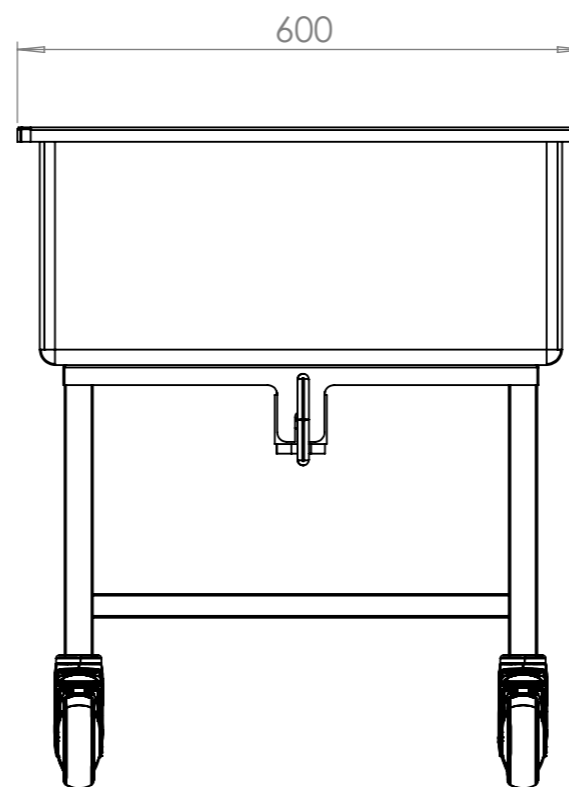
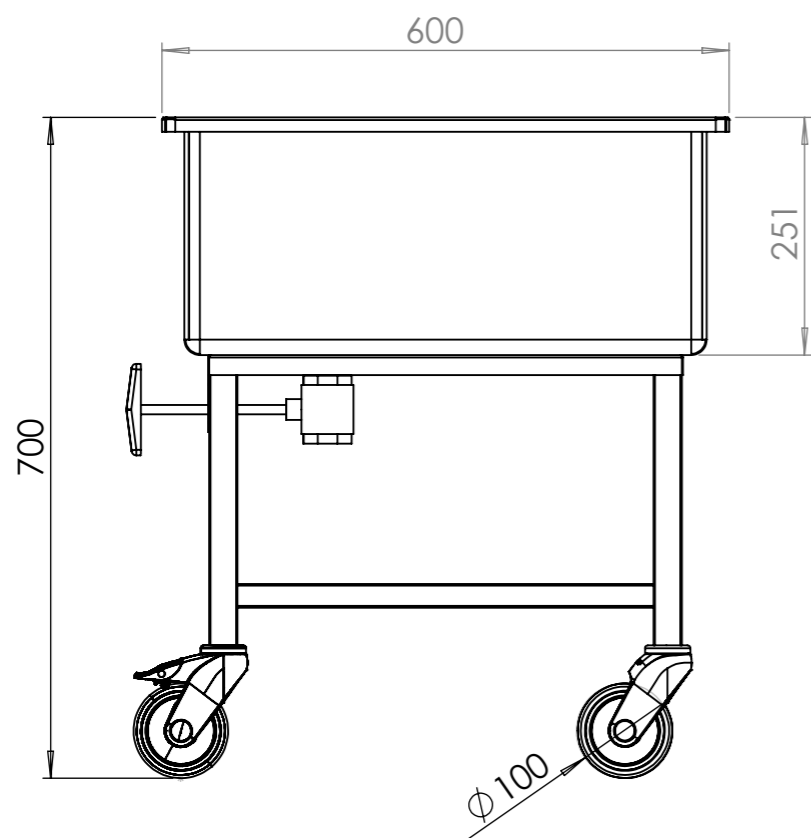

Yleistoleranssi / General Tolerances: ISO 2768-v

Muutos / Revision Description

Suunnittelija / Designed By  
Jani Sillanpää

Hyväksyjä / Approved By  
28.02.2019 Jani Sillanpää

Tehdään 1 kpl

Mittakaava / Scale A3 / 1:8	Paino / Mass 18.10 kg	Materiaali / Material	Suunnittelija / Designed By 14.03.2017 Jari Mattsson
 <a href="http://www.kavika.fi">www.kavika.fi</a>		Asiakas / Customer KAVIKA OY	Positio / Position
		Nimitys / Description Kokoonpano Allasvaunu A70	Hyväksyjä / Approved By 14.03.2017 Jari Mattsson
			Tilausnumero / Order Number
			Piirustusnumero / Drawing Number 605858
			Rev C

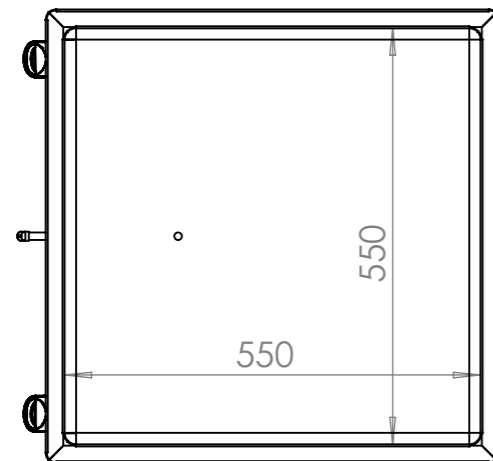
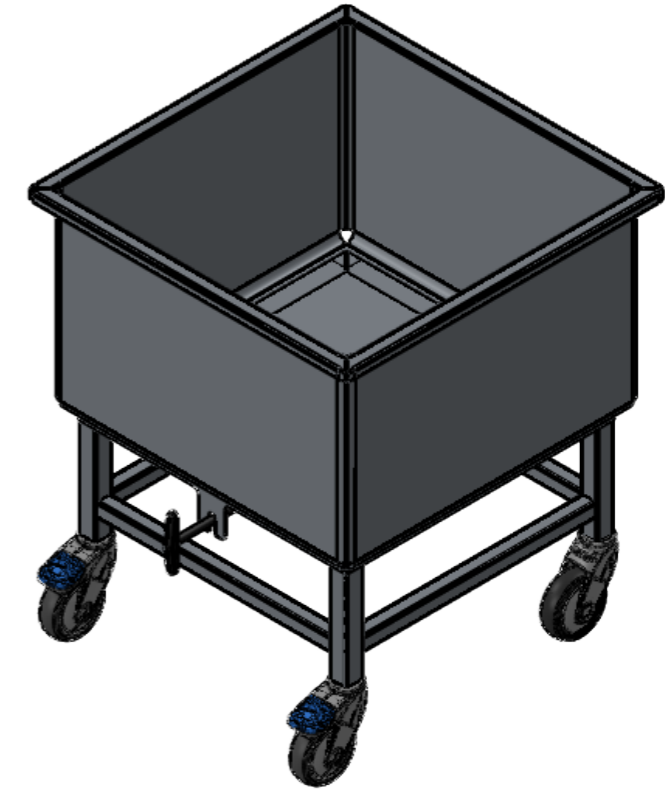
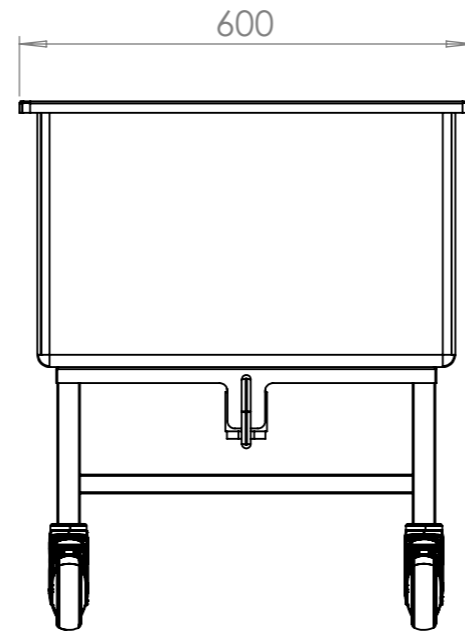
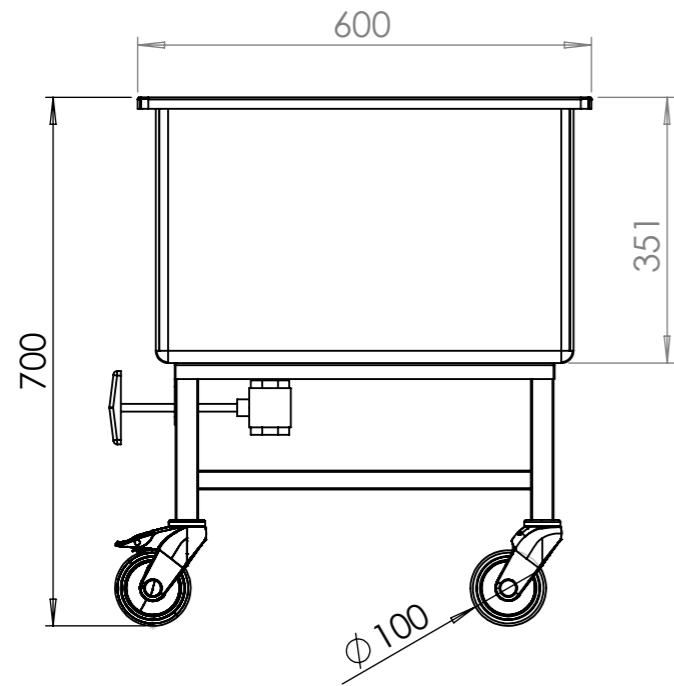

Yleistoleranssi / General Tolerances: ISO 2768-v

Muutos / Revision Description

Suunnittelija / Designed By  
Jani Sillanpää

Hyväksyjä / Approved By  
28.02.2019 Jani Sillanpää

Tehdään 1 kpl

Mittakaava / Scale A3 / 1:10	Paino / Mass 19.91 kg	Materiaali / Material	Suunnittelija / Designed By 28.02.2017 Jari Mattsson
		Asiakas / Customer KAVIKA OY	Positio / Position Hyväksyjä / Approved By 03.03.2017 Jari Mattsson
		Nimitys / Description Kokoonpano	Tilausnumero / Order Number
		www.kavika.fi	Piirustusnumero / Drawing Number 604447
			Rev C

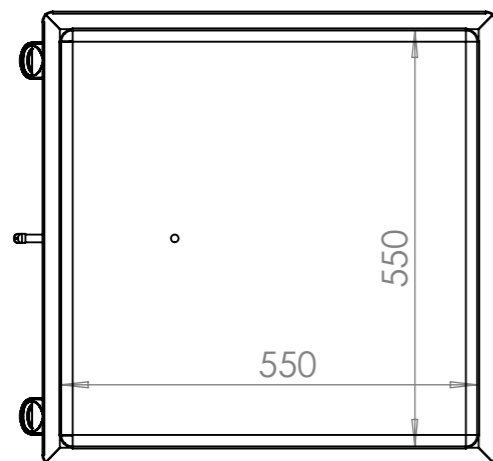
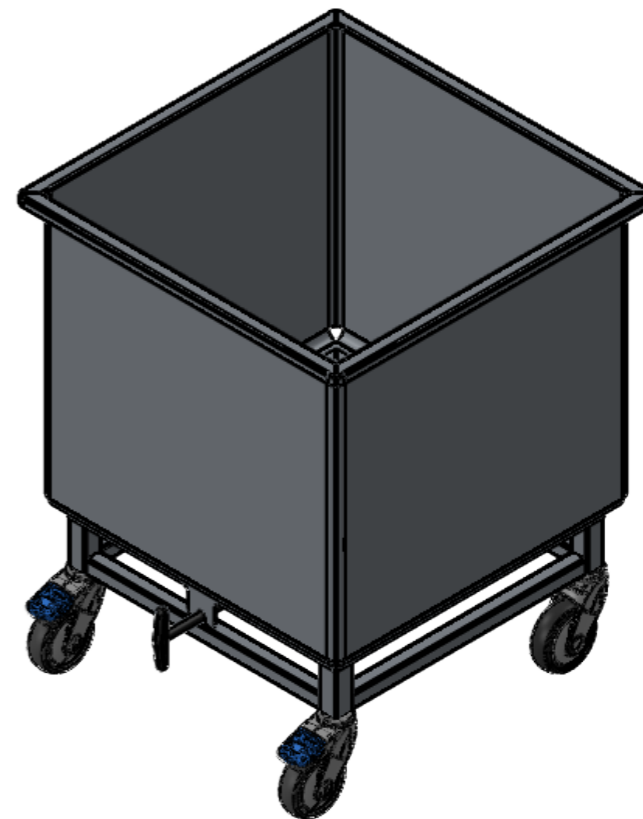
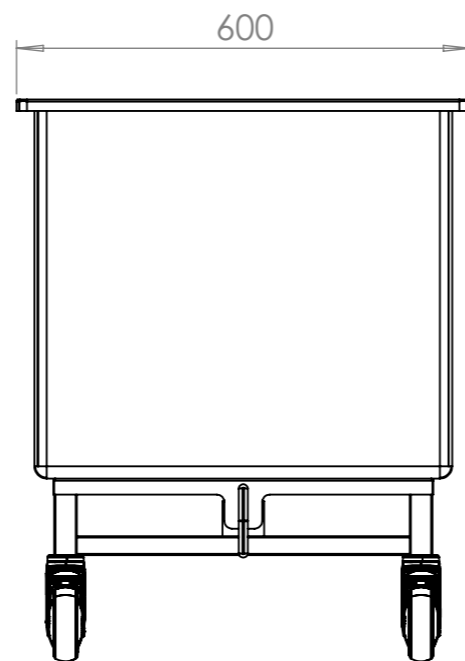
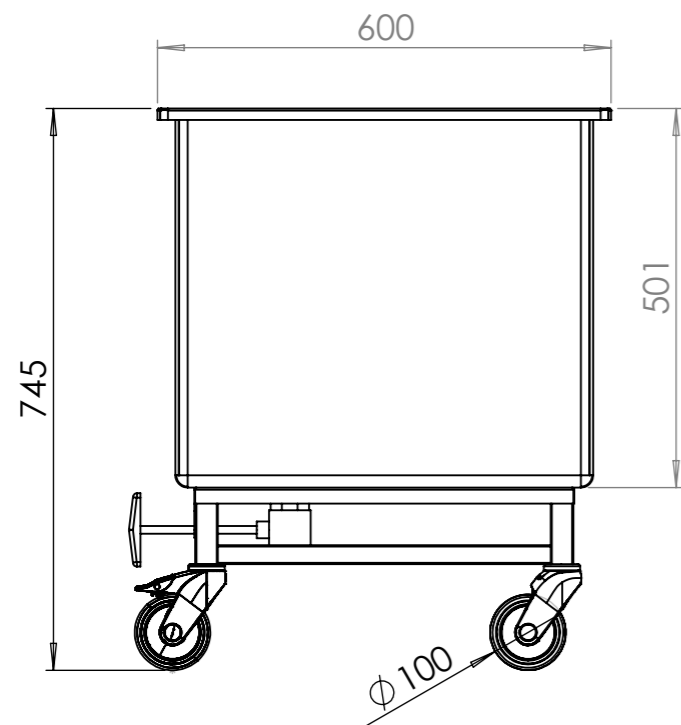

Yleistoleranssi / General Tolerances: ISO 2768-v

Muutos / Revision Description

Suunnittelija / Designed By  
Jani Sillanpää

Hyväksyjä / Approved By  
28.02.2019 Jani Sillanpää

Tehdään 1 kpl

Mittakaava / Scale  
A3 / 1:10

Paino / Mass  
22.78 kg

Materiaali / Material

**Kavika**

www.kavika.fi

Asiakas / Customer  
KAVIKA OY

Nimitys / Description

Kokoonpano  
Allasvaunu A150

Positio / Position

Suunnittelija / Designed By  
28.02.2017 Jari Mattsson

Hyväksyjä / Approved By  
03.03.2017 Jari Mattsson

Tilausnumero / Order Number

Piirustusnumero / Drawing Number  
604455

Rev  
E

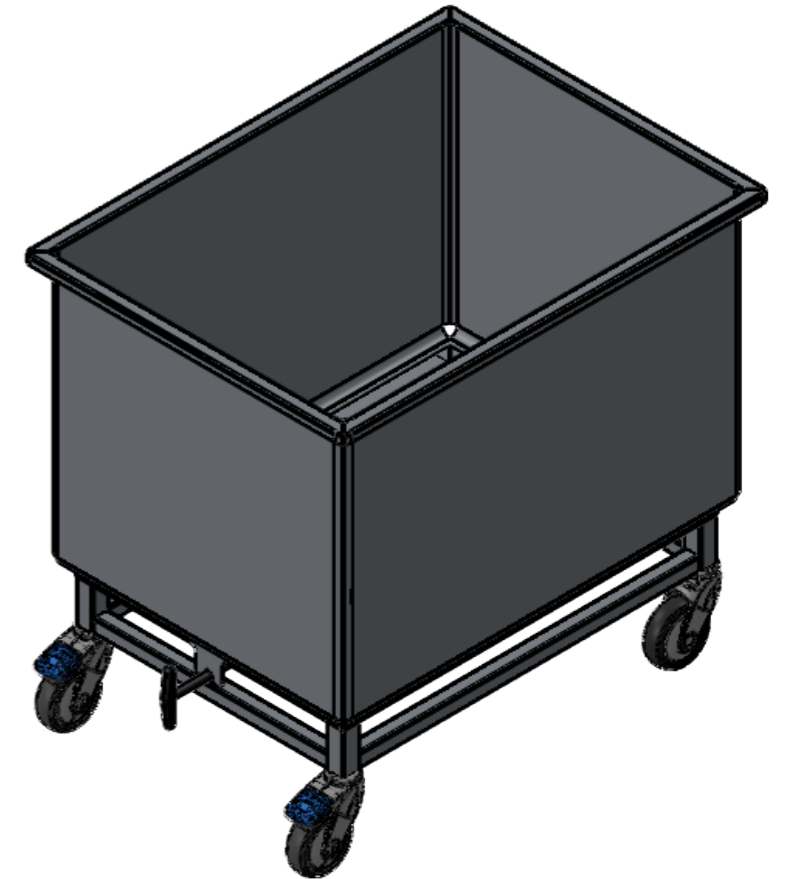
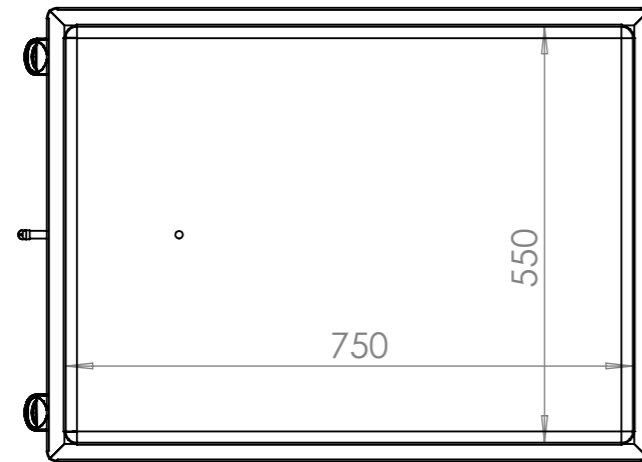
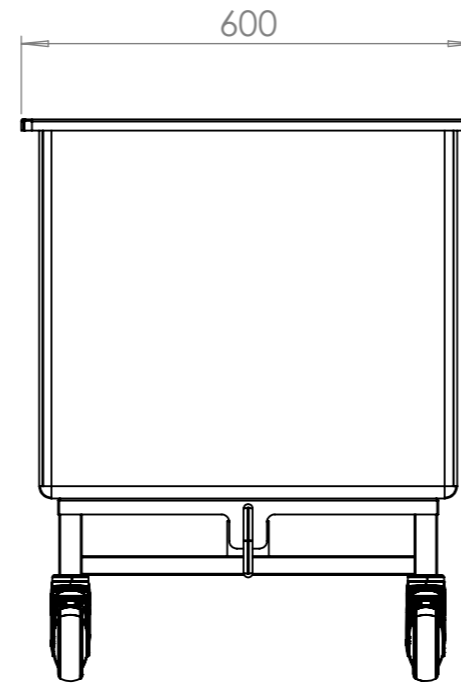
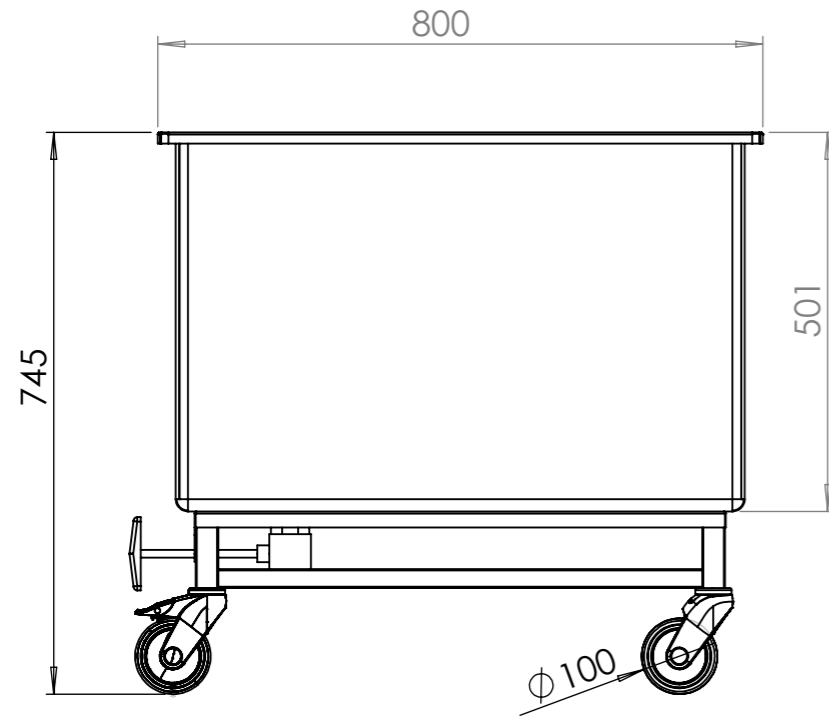

Yleistoleranssi / General Tolerances: ISO 2768-v

Tehdään 1 kpl

Muutos / Revision Description

Suunnittelija / Designed By  
Jani Sillanpää

Hyväksyjä / Approved By  
28.02.2019 Jani Sillanpää

Mittakaava / Scale A3 / 1:10	Paino / Mass 26.58 kg	Materiaali / Material	Suunnittelija / Designed By 16.01.2018 Jari Mattsson
 <a href="http://www.kavika.fi">www.kavika.fi</a>		Asiakas / Customer KAVIKA OY	Positio / Position
		Nimitys / Description Kokoonpano Allasvaunu A200	Hyväksyjä / Approved By 16.01.2018 Jari Mattsson
			Tilausnumero / Order Number
			Piirustusnumero / Drawing Number 635323
			Rev B