

KORIVAUNUT

Kavikan korivaunut soveltuvat kestävyytensä ansiosta hyvin suurkeittiön jakelu- ja varastointikäyttöön. Korivaunuissa astiakorit pysyvät tukevasti paikallaan

Kokoonpano tehdään hitsaamalla, jolloin rakenne saadaan tukevaksi. Vaunut toimitetaan valmiiksi koottuina. Vaunujen kantavuus on 160 kg. Jalkaputkien päät on hitsattu umpeen.

Korivaunuissa ovat hiljaiset ja herkkäliikkeiset Mannerin kuulalaakeroidut Tango-pyörät ja kahdet pyöristä ovat lukittavissa.

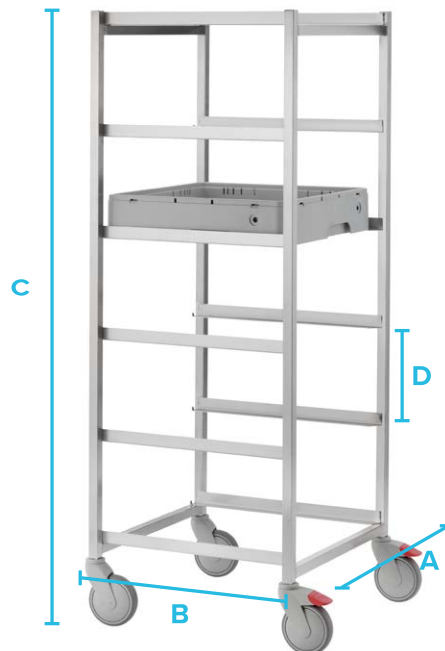

Kuvassa K6 vaunu



Kuvassa KT3 vaunu

TEKNISET TIEDOT

	K6	K8	K42*	KT3 / tasolla	KT32* / tasolla
AB - Taso	550 x 560 mm	550 x 560 mm	550 x 560 mm	550 x 555 mm	550 x 555 mm
C - Korkeus	1630 mm	1630 mm	1630 mm	800 mm	1630 mm
D - Johdeväli	245 mm	190 mm	200 mm	190 mm	200 mm
Johde määrä	6 paria	8 paria	6 paria + 2 ylintä kallistettu	3 paria	5 paria + 2 ylintä kallistettu

* K42 ja KT32 ovat linjastoon sopivia korivaunuja

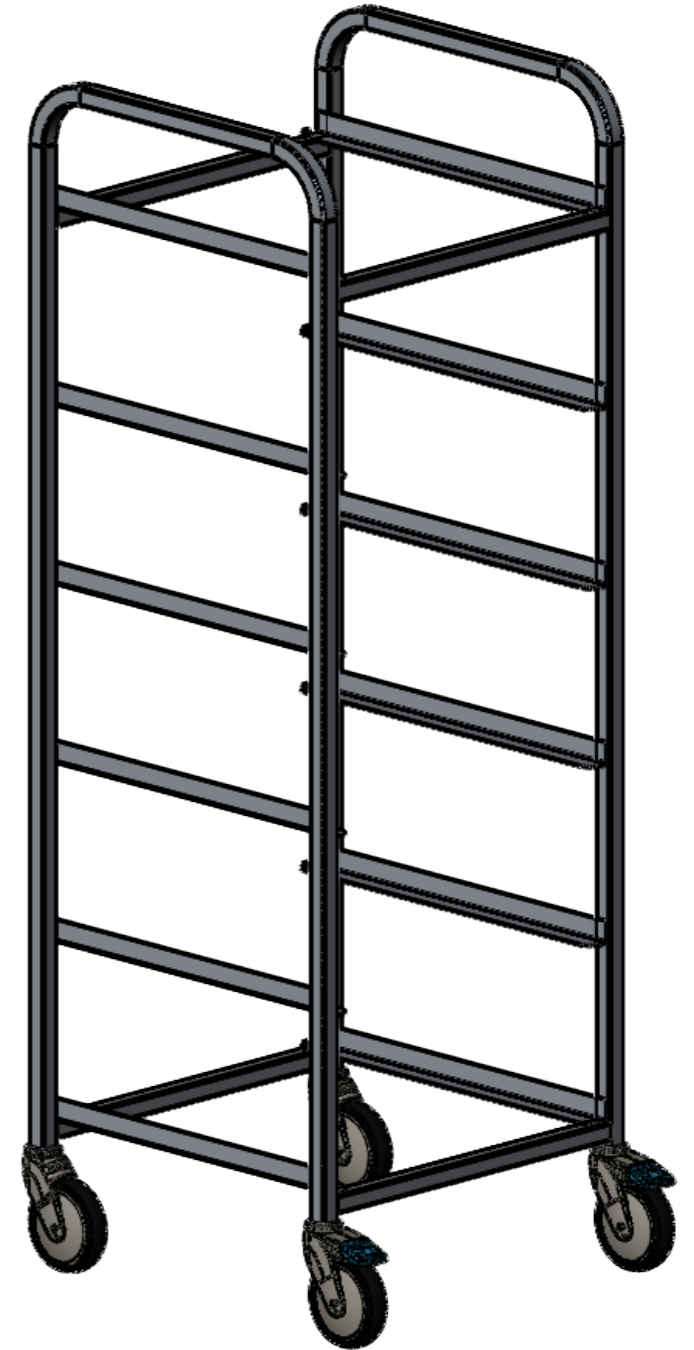
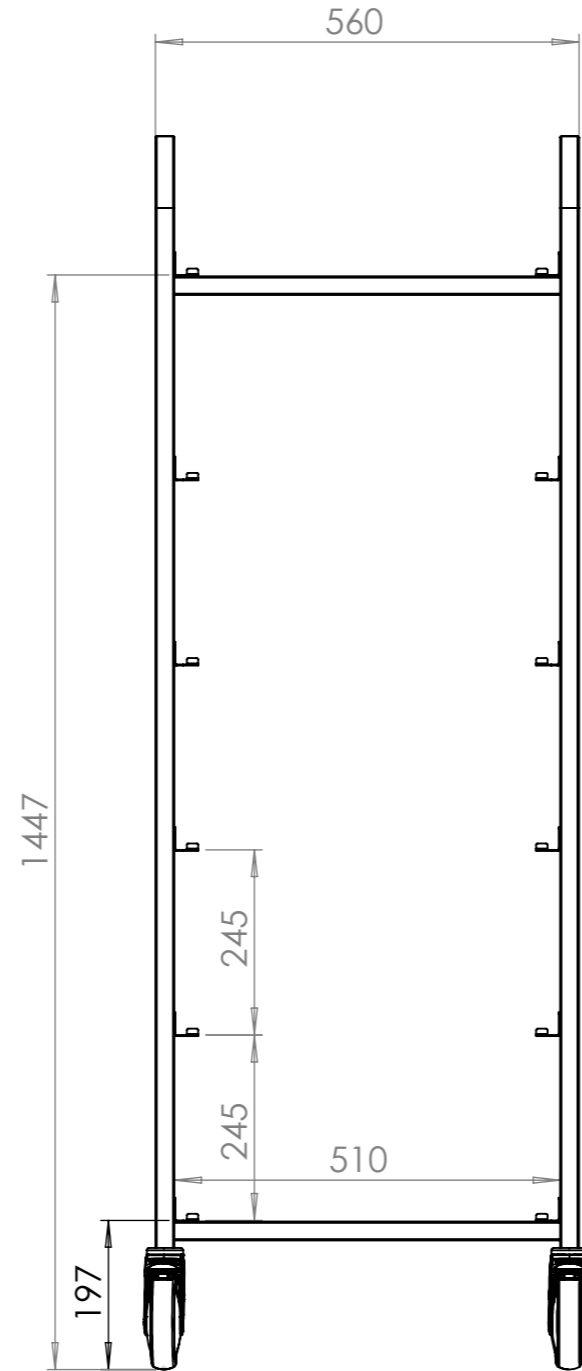
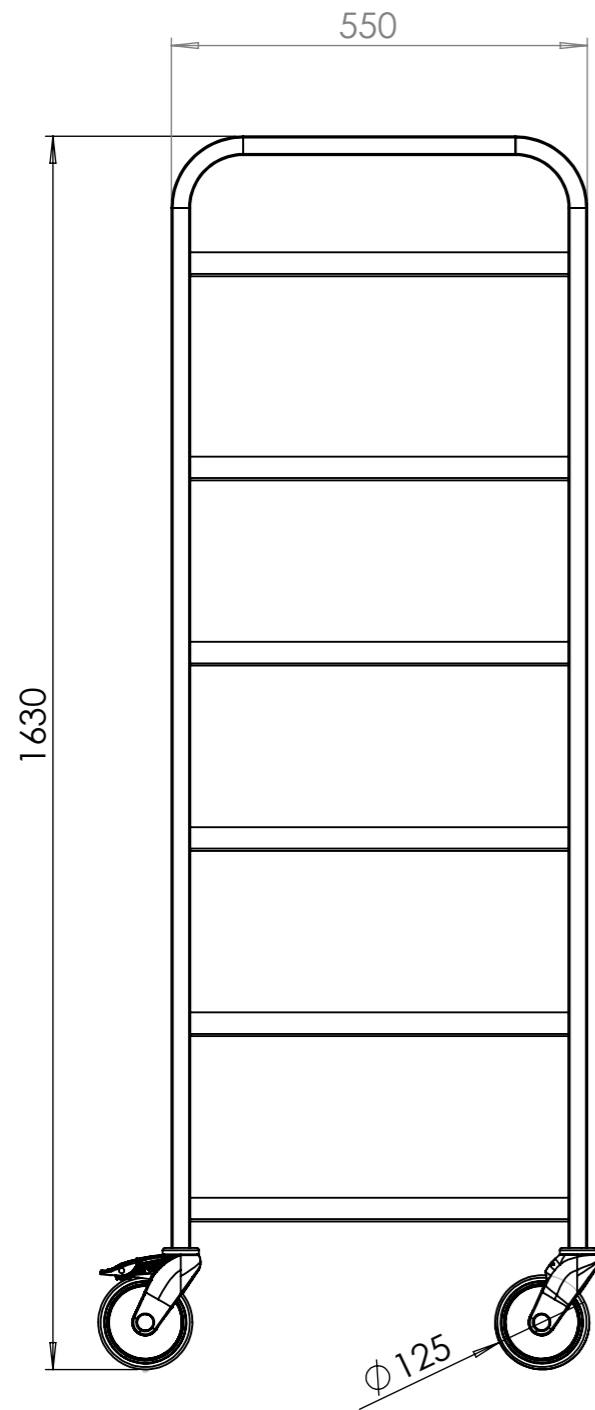

Yleistoleranssi / General Tolerances: ISO 2768-v

Muutos / Revision Description

Suunnittelija / Designed By

Hyväksyjä / Approved By

Tehdään 1 kpl

Mittakaava / Scale A3 / 1:10	Paino / Mass 14.4 kg	Materiaali / Material	Suunnittelija / Designed By 09.01.2017 Esa Vieno
		Asiakas / Customer KAVIKA OY	Hyväksyjä / Approved By 21.01.2019 Jani Sillanpää
		Nimitys / Description Kokoonpano	Tilausnumero / Order Number
		www.kavika.fi	Piirustusnumero / Drawing Number 600667
		Positio / Position	Rev A
		Korivaunu K6	

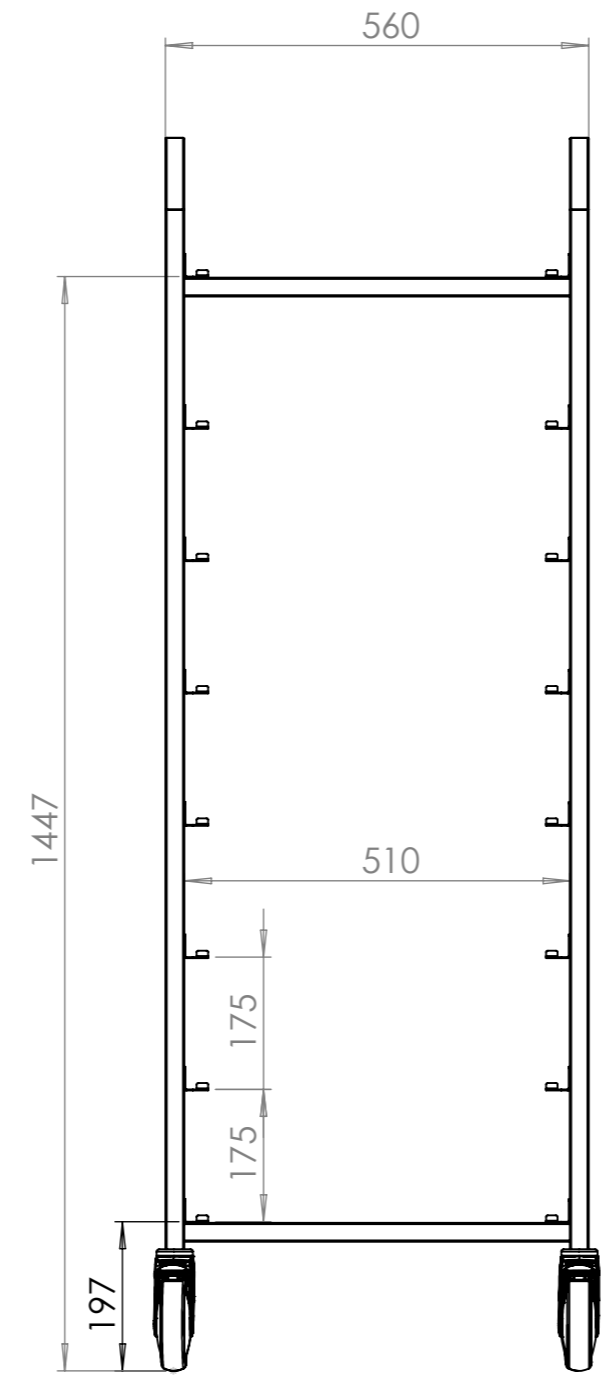
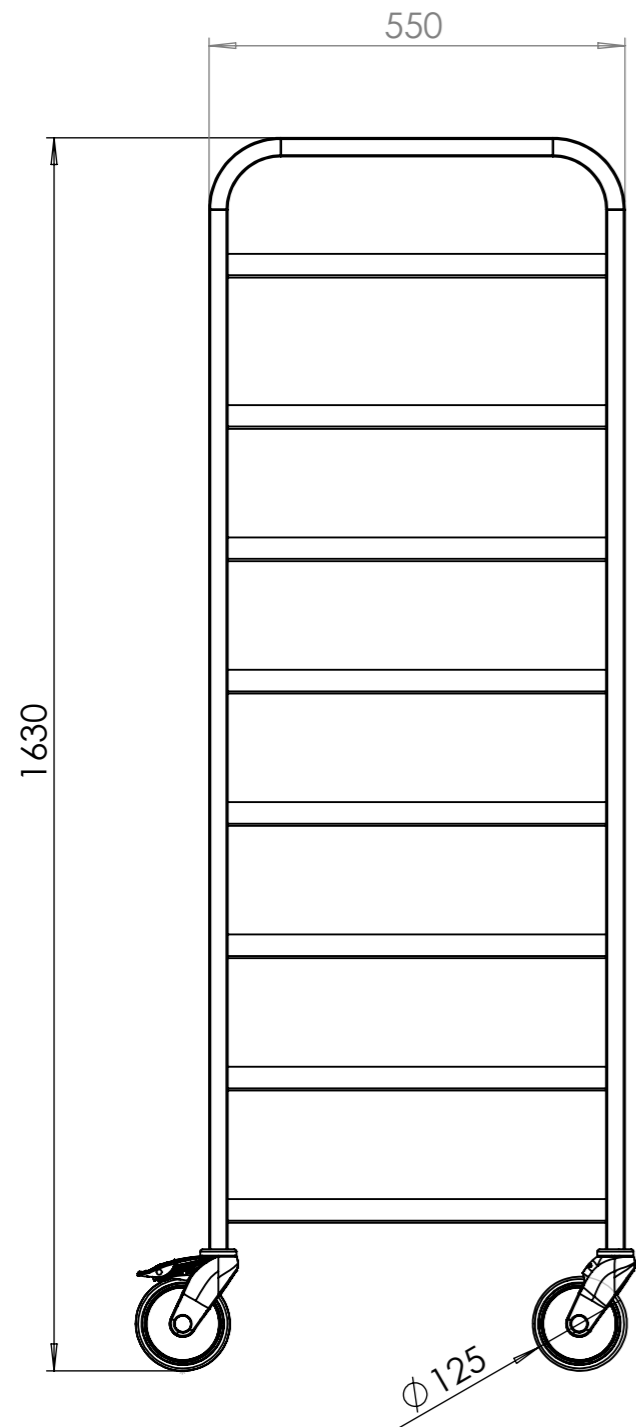

Yleistoleranssi / General Tolerances: ISO 2768-v

Muutos / Revision Description

Suunnittelija / Designed By

Hyväksyjä / Approved By

Tehdään 1 kpl

Mittakaava / Scale A3 / 1:10	Paino / Mass 15.9 kg	Materiaali / Material	Suunnittelija / Designed By 09.01.2017 Esa Vieno
 www.kavika.fi		Asiakas / Customer KAVIKA OY	Hyväksyjä / Approved By 21.01.2019 Jani Sillanpää
		Nimitys / Description Kokoonpano Korivaunu K8	Tilausnumero / Order Number Piiustusnumero / Drawing Number 600671
			Positio / Position
			Rev A

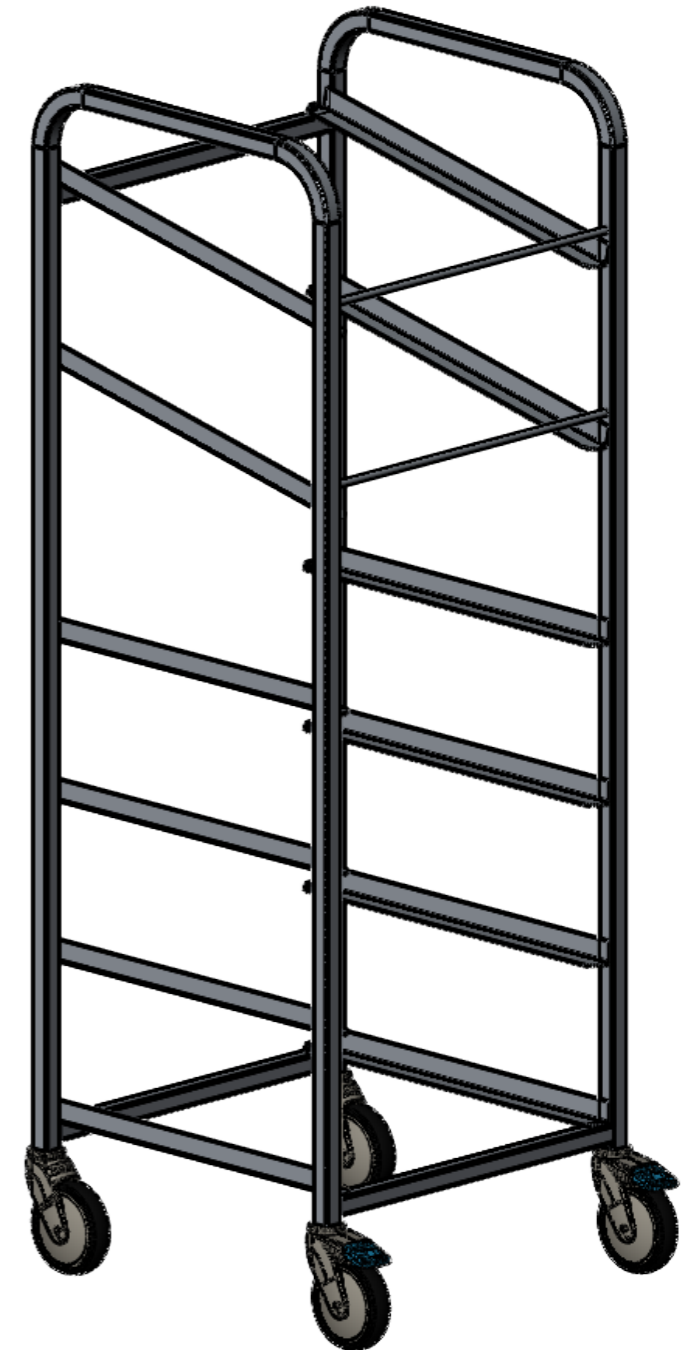
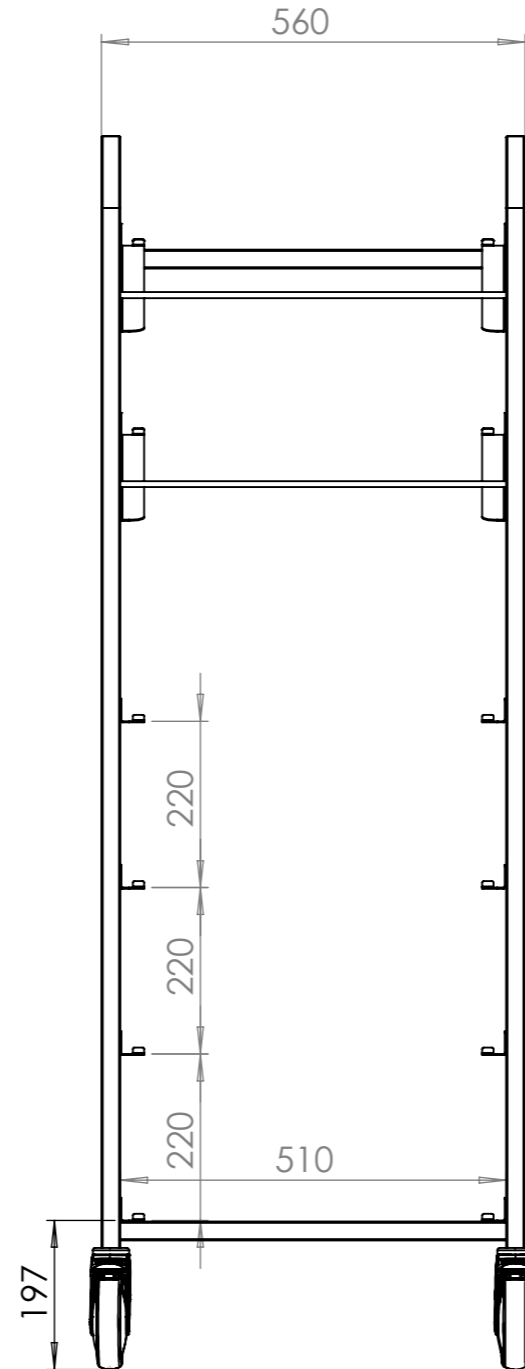
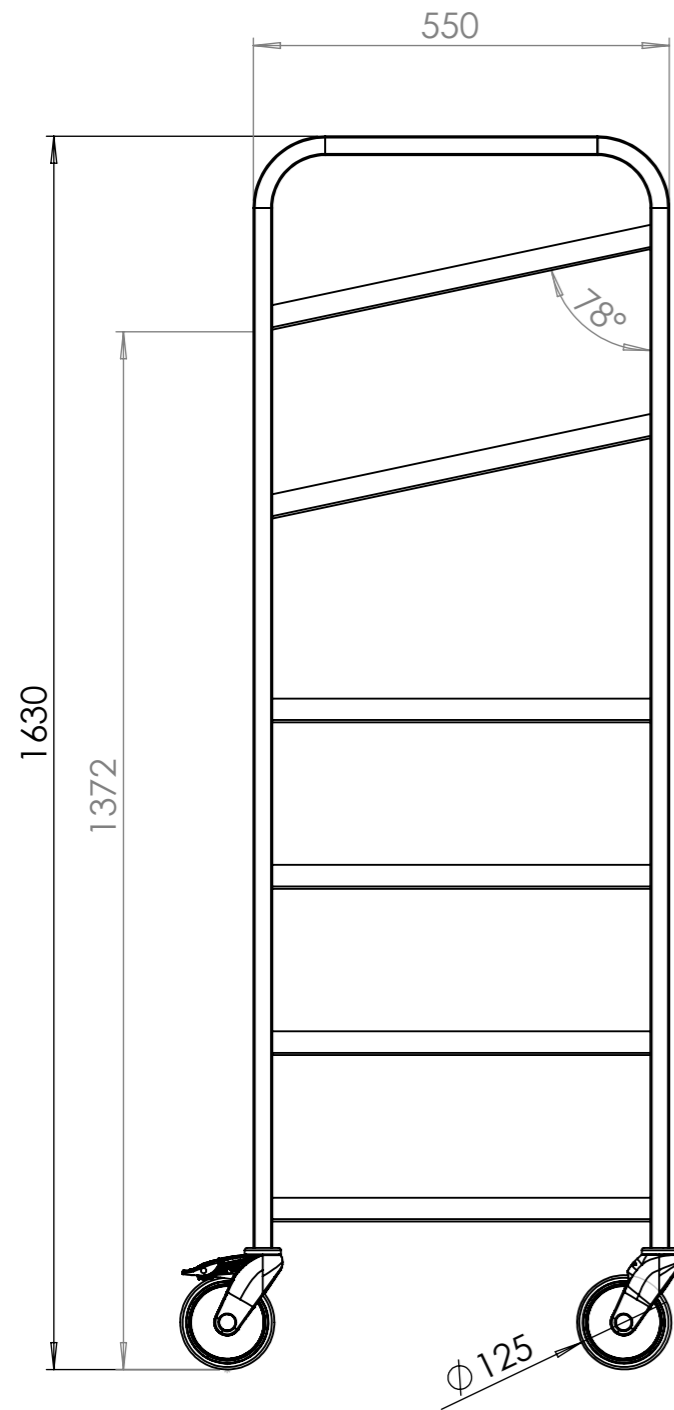

Yleistoleranssi / General Tolerances: ISO 2768-v

Muutos / Revision Description

Suunnittelija / Designed By
Jani Sillanpää

Hyväksyjä / Approved By
21.01.2019 Jani Sillanpää

Tehdään 1 kpl

Mittakaava / Scale
A3 / 1:10

Paino / Mass
14.3 kg

Materiaali / Material

Kavika

www.kavika.fi

Asiakas / Customer
KAVIKA OY

Nimitys / Description
Kokoonpano
Korivaunu K42

Positio / Position

Suunnittelija / Designed By
21.01.2019 Jani Sillanpää

Hyväksyjä / Approved By
21.01.2019 Jani Sillanpää

Tilausnumero / Order Number

Piirustusnumero / Drawing Number
667066

Rev
B

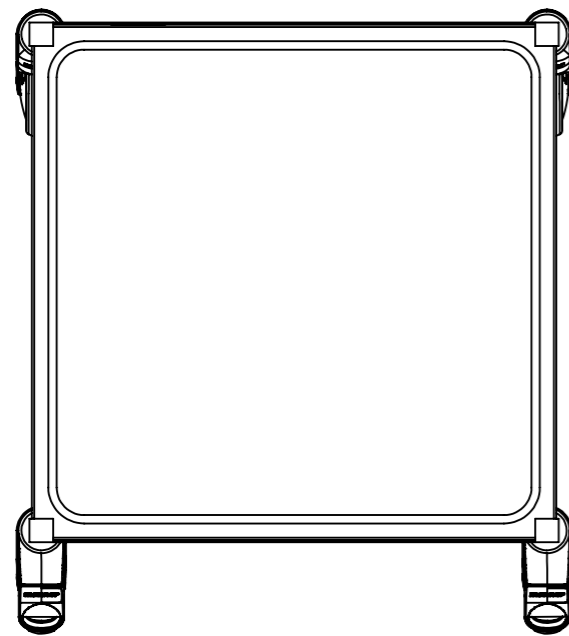
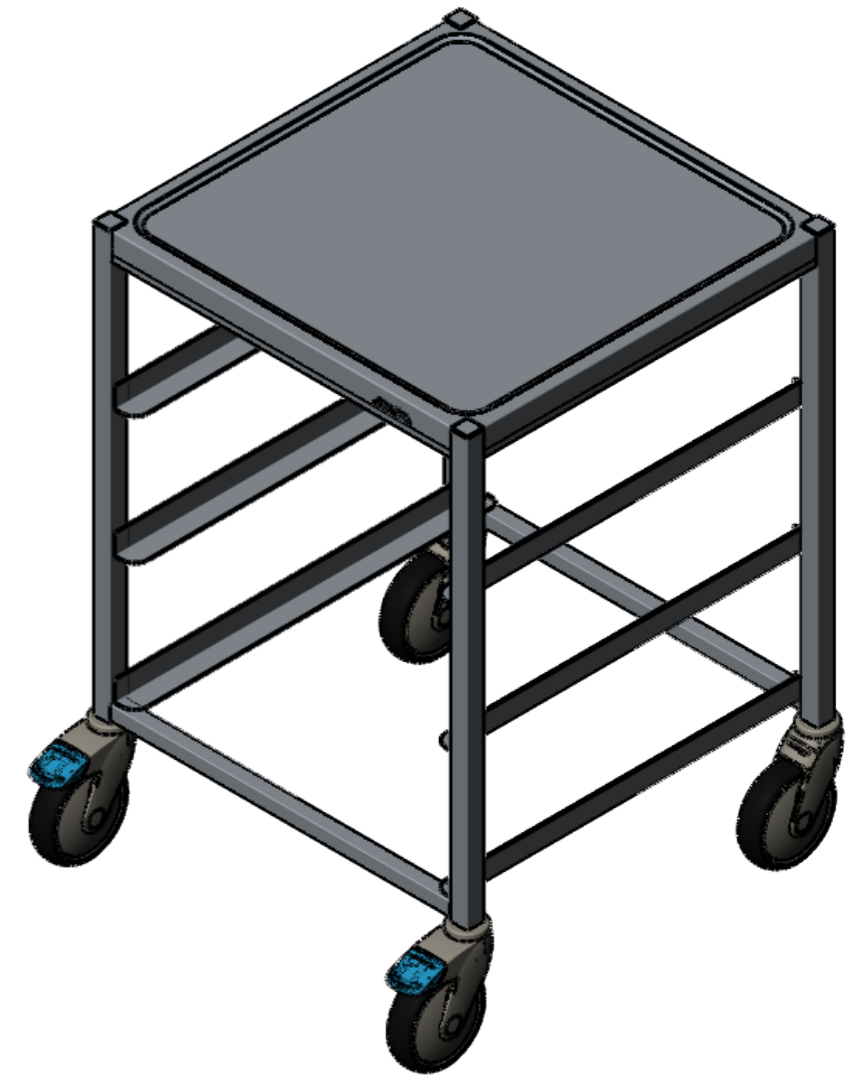
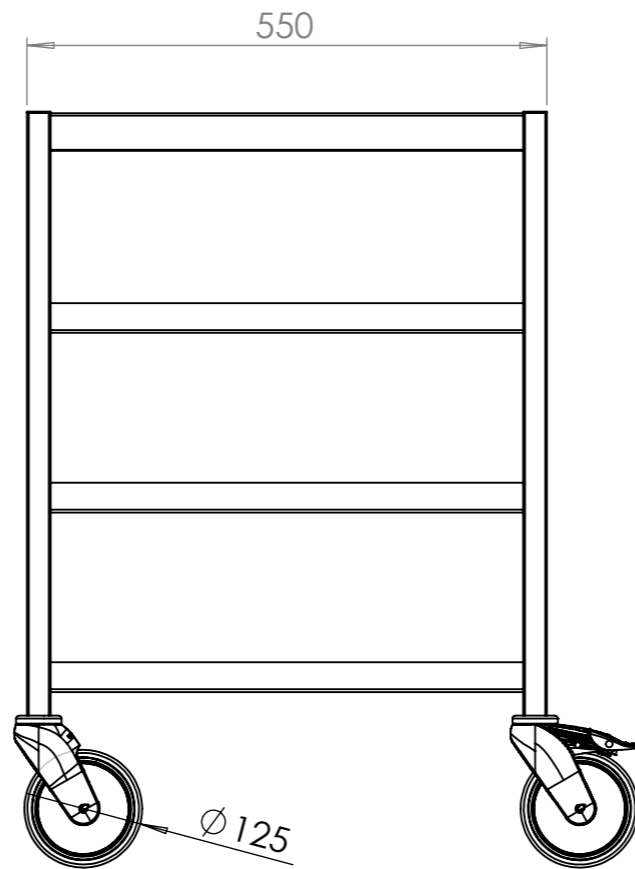
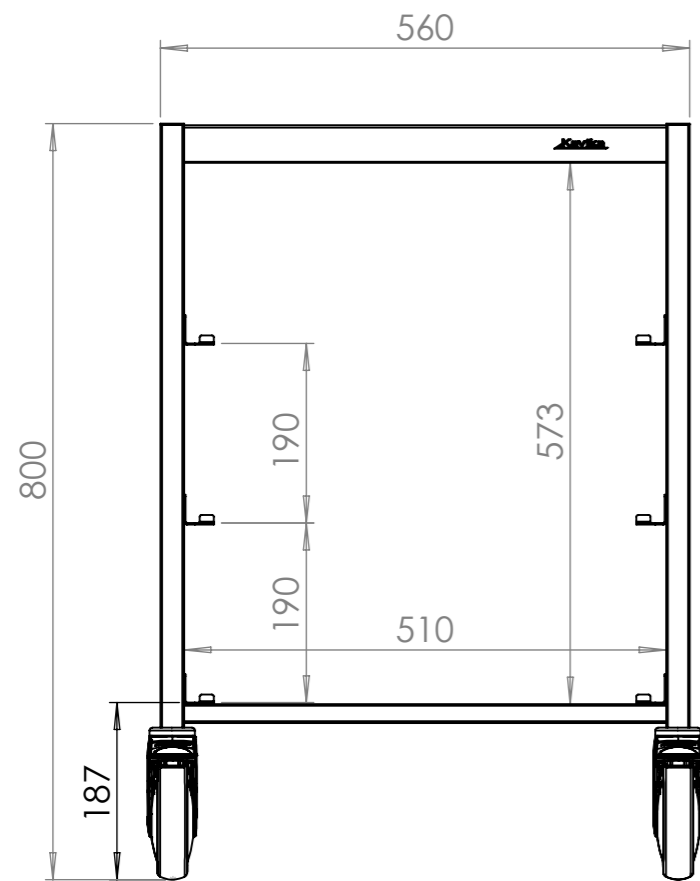

Yleistoleranssi / General Tolerances: ISO 2768-v

Muutos / Revision Description

Suunnittelija / Designed By

Hyväksyjä / Approved By

Tehdään 1 kpl

Mittakaava / Scale A3 / 1:8	Paino / Mass 10.4 kg	Materiaali / Material	Suunnittelija / Designed By 24.01.2018 Jani Sillanpää
 www.kavika.fi		Asiakas / Customer KAVIKA OY	Hyväksyjä / Approved By 21.01.2019 Jani Sillanpää
		Nimitys / Description Kokoonpano Korivaunu KT3	Tilausnumero / Order Number Piiustusnumero / Drawing Number 636025
			Positio / Position
			Rev A

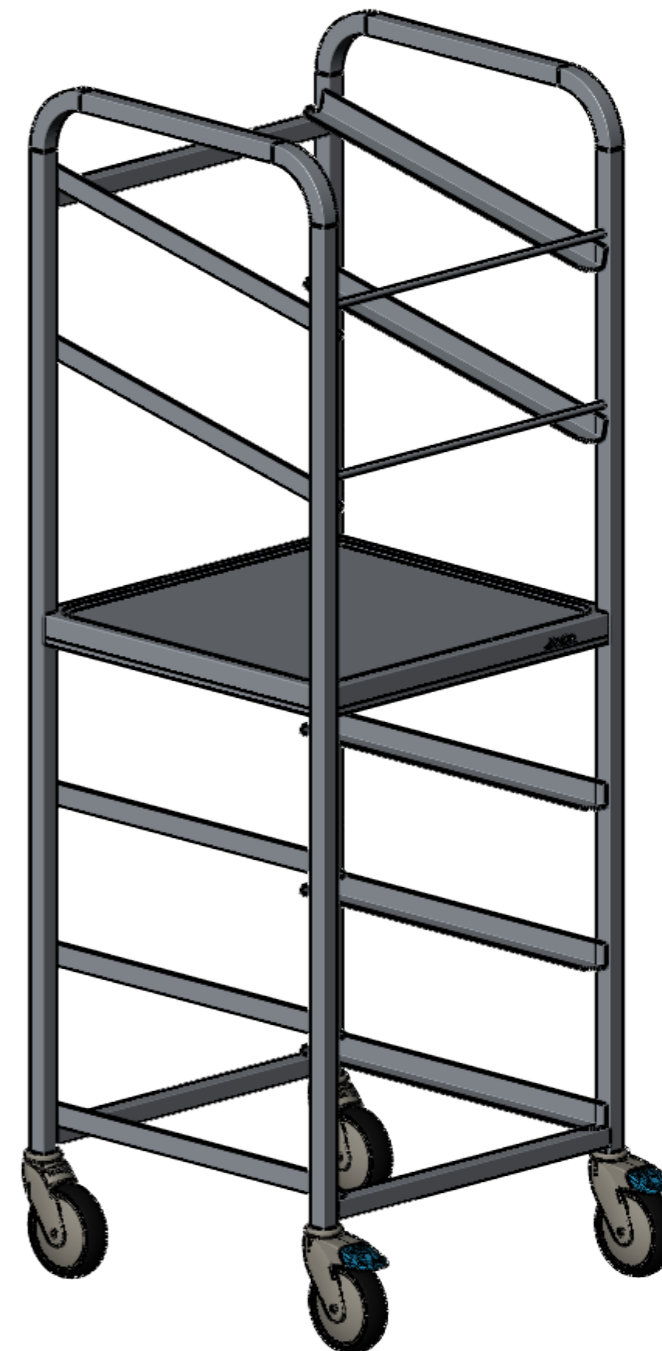
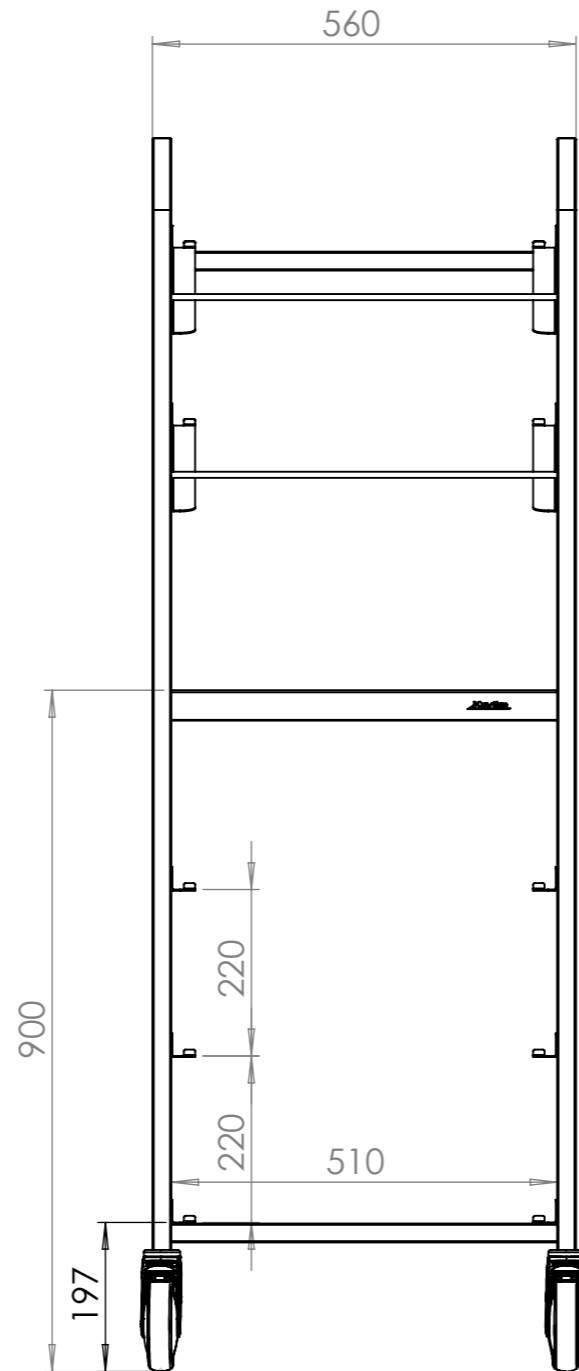
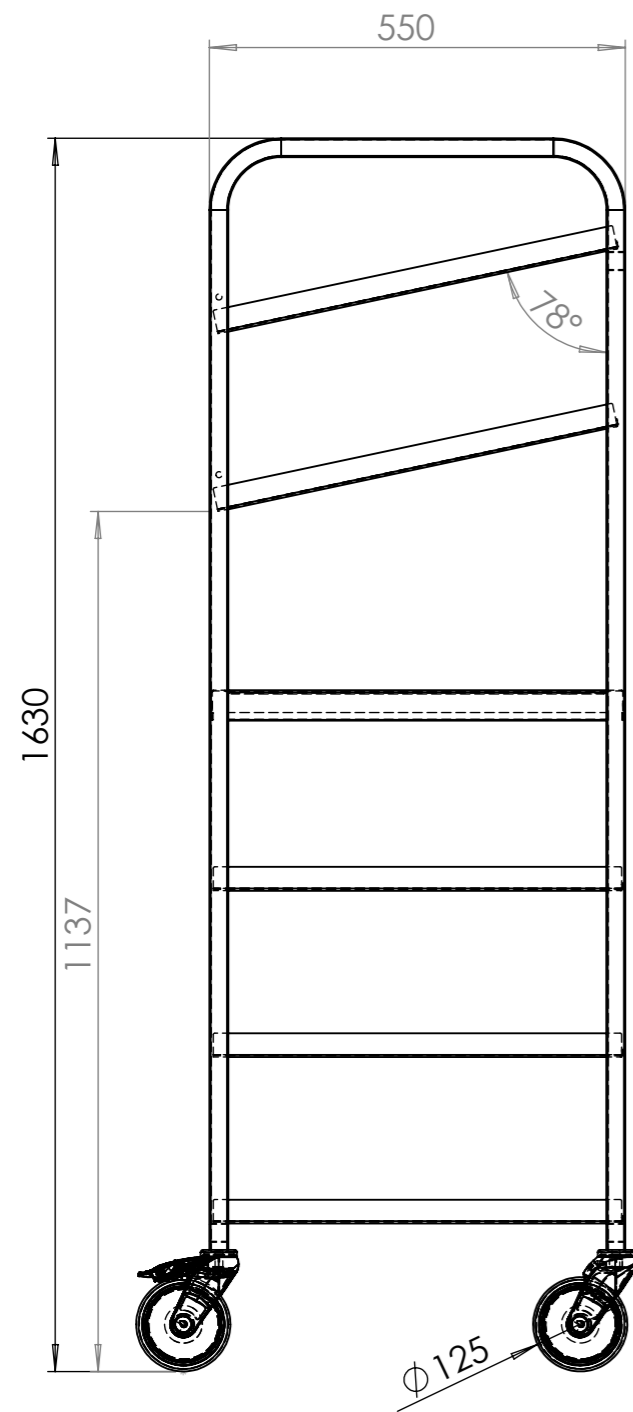

Yleistoleranssi / General Tolerances: ISO 2768-v

Muutos / Revision Description

Suunnittelija / Designed By

Hyväksyjä / Approved By

Tehdään 1 kpl

Mittakaava / Scale A3 / 1:10	Paino / Mass 16.7 kg	Materiaali / Material	Suunnittelija / Designed By 21.01.2019 Jani Sillanpää
		Asiakas / Customer KAVIKA OY	Positio / Position
www.kavika.fi		Nimitys / Description Kokoonpano Korivaunu KT32	Hyväksyjä / Approved By 21.01.2019 Jani Sillanpää
			Tilausnumero / Order Number
			Piirustusnumero / Drawing Number 667094
			Rev A