

KYNNYSKAIVO 9058 RUUTURITILÄ

Kynnyskaivo valmistetaan ruuturitulällä, joka soveltuu erinomaisesti esim. ammattikeittiöissä ja teollisuudessa käytettäväksi.

Kynnyskaivo mahdollistaa esteettömän kulkemisen, joka helpottaa mm. vaunujen kuljetusta eri tilojen välillä.

Kynnyskaivoja valmistetaan eri mitoin eri kokoisille oviaukoille sopiviksi. Kaivoa valmistetaan DN32 mm ja DN50 mm -viemärikokoja varten.

Kynnyskaivo on kuivakaivo, joka täytyy kytkeä vesilukollisen kaivon yhteyteen lisäliitoksen kautta.

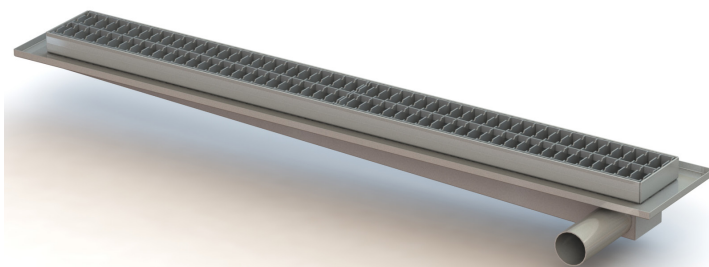

Kuvassa kynnyskaivo 9058 ruuturitulällä

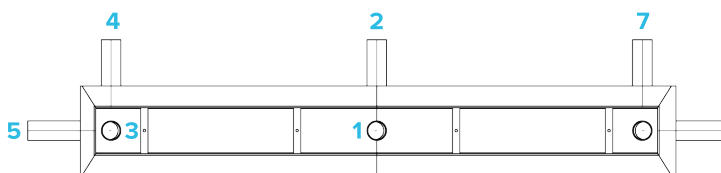

TEKNISET TIEDOT

Pituus	Lähtö		Lattiamateriaali			LVI-numero
800	DN32	DN50	Matto	Laatta	Massa	3314626
900	DN32	DN50	Matto	Laatta	Massa	3314629
1000	DN32	DN50	Matto	Laatta	Massa	3314632
1100	DN32	DN50	Matto	Laatta	Massa	3314635
1200	DN32	DN50	Matto	Laatta	Massa	3314638

KYNNYSKAIVON POSTOSUUNNAT 9057 / 9058

Poistot **1 ja 3** ovat poistoja **ALASPÄIN**
Muut poistot ovat **vaakapoistoja**.

Poiston koko valittavissa DN32 tai DN50

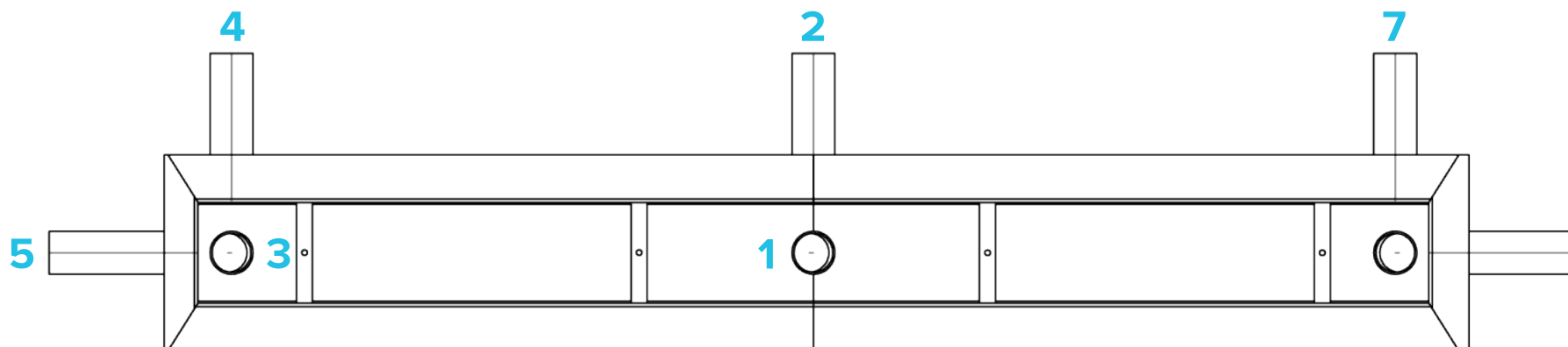

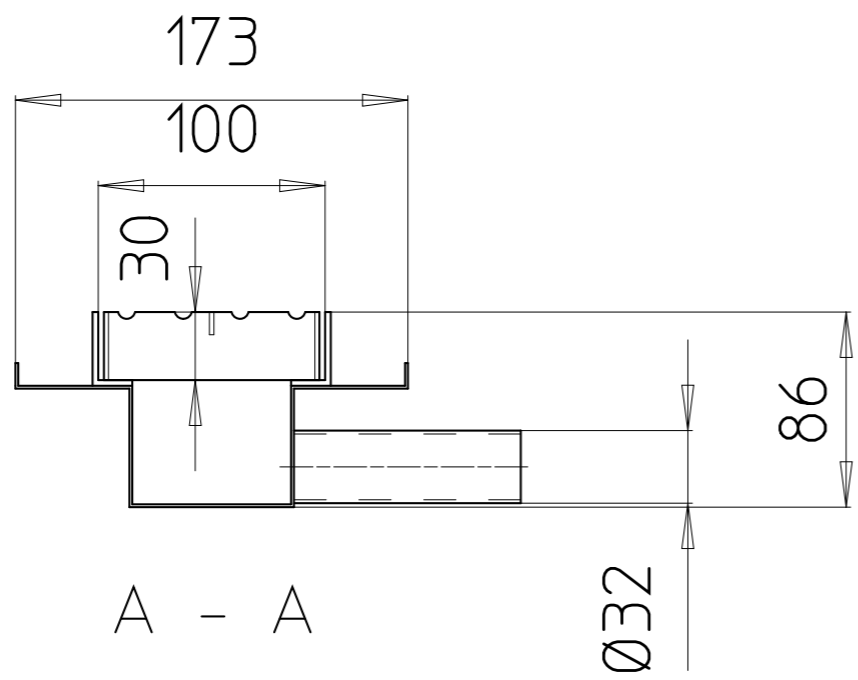
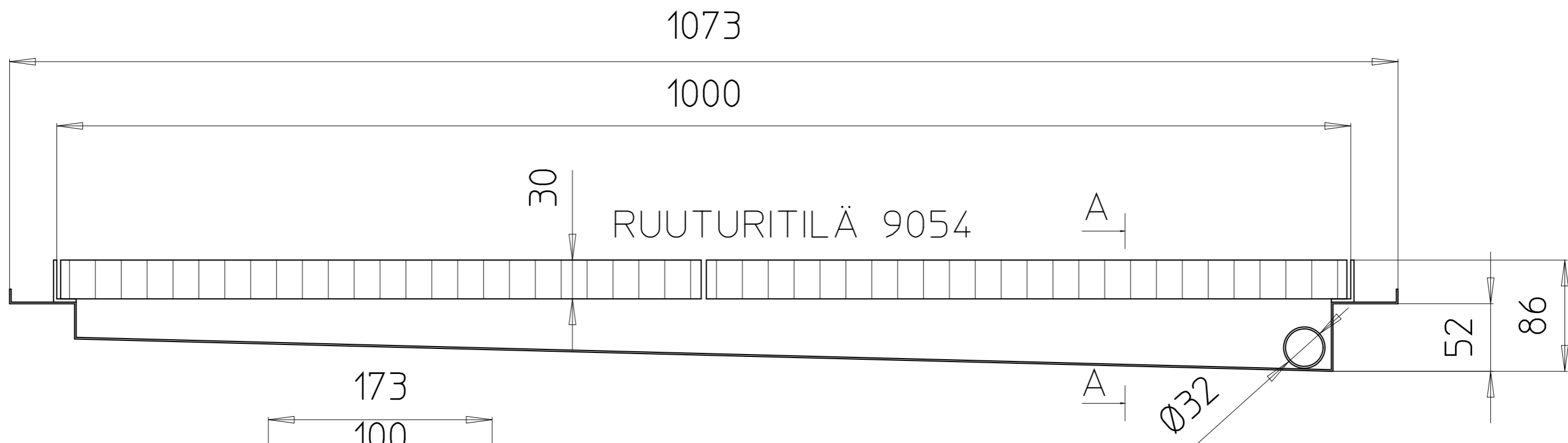

MODEL 9058
KAVIKA